

PHILIPS

sense **and** simplicity

LED DayLight
Shaping the DRL category



Содержание

- Что потребители знают про DRL?
- Средство безопасности дает еще и стиль!
- Взгляд потребителя - *Безопасность*
- Взгляд потребителя - *Стиль*
- Голос потребителя
- Выпускаем весь ассортимент DRL
- LED DayLight 4 - Видимость усилена для максимума безопасности
- LED DayLight 4 – Данные на упаковке увеличивают продажи
- LED DayLight 4 - Есть причины поверить
- LED DayLight 8 - *Максимальная видимость, Первокласный дизайн*
- LED DayLight 8 - Данные на упаковке увеличивают продажи
- LED DayLight 8 - Есть причины поверить
- Ценовое позиционирование
- Коды изделий
- Целенаправленный подход к системе сбыта
- Визуальная реклама LED DayLight
- «Sales Kit»
- «Trade leaflet»
- «Consumer leaflet»
- Интернет-баннеры LED DayLight 4 и 8
- Подставки «Counter display» для LED DayLight 4 и 8
- Стойки «Floor display» для LED dayLight 4
- Плакат
- Фильм о монтаже LED DayLight
- Пробный образец LED DayLight 4 и 8
- Микросайт LED DayLight
- Коды подставок «Counter display»

DRL: средство безопасности дает еще и стиль!

- Что заставляет задуматься о применении DRL? Это **безопасность**
- Средство безопасности придает **стильный** вид Вашему автомобилю



Взгляд потребителя - *Безопасность*

*Когда я за рулем, для меня ключевой момент — **безопасность**. Важно, чтобы меня видели на дороге все остальные.*

*Некоторые водители включают ближний свет фар в течение дня, и я тоже так поступаю. Однако я вижу все больше машин с огнями LED, а их я всегда замечая лучше, чем других. Я уверен, что благодаря лучшей их видимости на дороге ,уровень безопасности выше, и что автомобили с такими фонарями **видны ясно и отчетливо**.*

Я хочу, чтобы мою машину другие видели как можно лучше, — тогда я уверен в своей безопасности!



Взгляд потребителя - *Стиль*

Я считаю, что о человеке можно судить по машине, которую он водит, но сначала ее надо заметить!

Есть масса дополнительного оборудования, которое водители ставят на свои машины — диски, наклейки и т.п. — но с такими «наворотами» машины часто выглядят несерьезно.

Я заметил, что на машинах высокого класса все больше и больше применяется LED-освещение. В результате они выглядят более заметно и стильно.

Я думаю, мне удалось найти новый способ придать машине уникальный стильный вид.



Голос потребителя: укрепить наше лидерство

Утверждают, что для большинства потребителей **стильный** внешний вид не так важен, как **безопасность**.

Цена **оптимальна на уровне 100 €**, причем решение зависит от нее сильнее обычного.

Большинство потребителей **имеют представление** о DRL, но 43% всё еще мало знают о них.

Со слов потребителей, **предпочтительны каналы продаж** через **станции быстрого ремонта и техобслуживания**. При этом продажи через интернет — на 4-м месте.

Исследование по DRL, выполненное MetrixLab в марте 2010 года

Reasons for not installing DRL
Unfamiliarity with DRL is the cause of low amount of installers

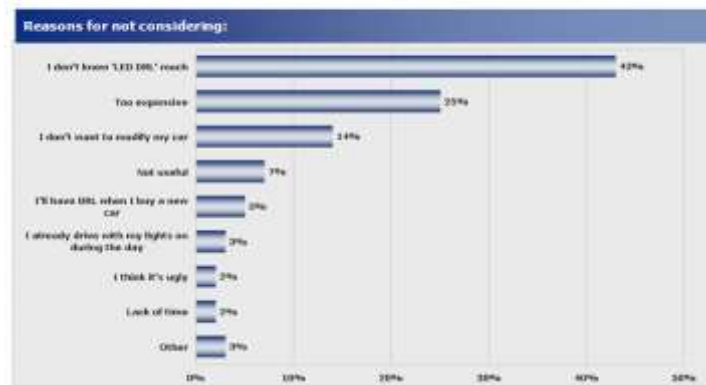

Выпускаем весь ассортимент DRL

Безопасность движения

Малогабаритные
машины

Все легковые машины

Все легковые машины

Maximum safety

Designed for safety

*Premium design,
maximum safety*



LED DayLight 4



LED Daytime Lights



LED DayLight 8

День
и ночь

LED DayLight 4

Улучшенная видимость для максимальной безопасности

- Максимальная светоотдача
- Применены Philips LUXEON® LED
- Подходит для большинства моделей легковых машин
- Ультра-компактная конструкция
- Автоматическое включение
- Разрешено к применению на дорогах по регламенту ECE R87
- Не требует техобслуживания:
LED технология с долгим сроком службы



Данные на упаковке увеличивают продажи

LED DayLight 4 имеют знак соответствия требованиям по качеству, предъявляемым к производителю комплектующих. Это означает, что все крупные изготовители легковых автомобилей сделали выбор в пользу Philips, и гарантирует:

- высокое качество и больше безопасности
- самую современную технологию Philips
- сертификацию ЕЭК и разрешение на применение.

Philips остается лидером отрасли автомобильного освещения с 1914 года. Сегодня Philips оснащает каждую вторую машину в Европе.



LED DayLight 4: есть причины поверить

Максимальная светоотдача

- луч света на 80% шире по сравнению с подобной продукцией на рынке
- Мощный Philips LUXEON® LED внутри
- Высокоэффективный отражатель
- Максимальная сила света: HV = 900 Cd (Норматив: не менее 400 Cd).

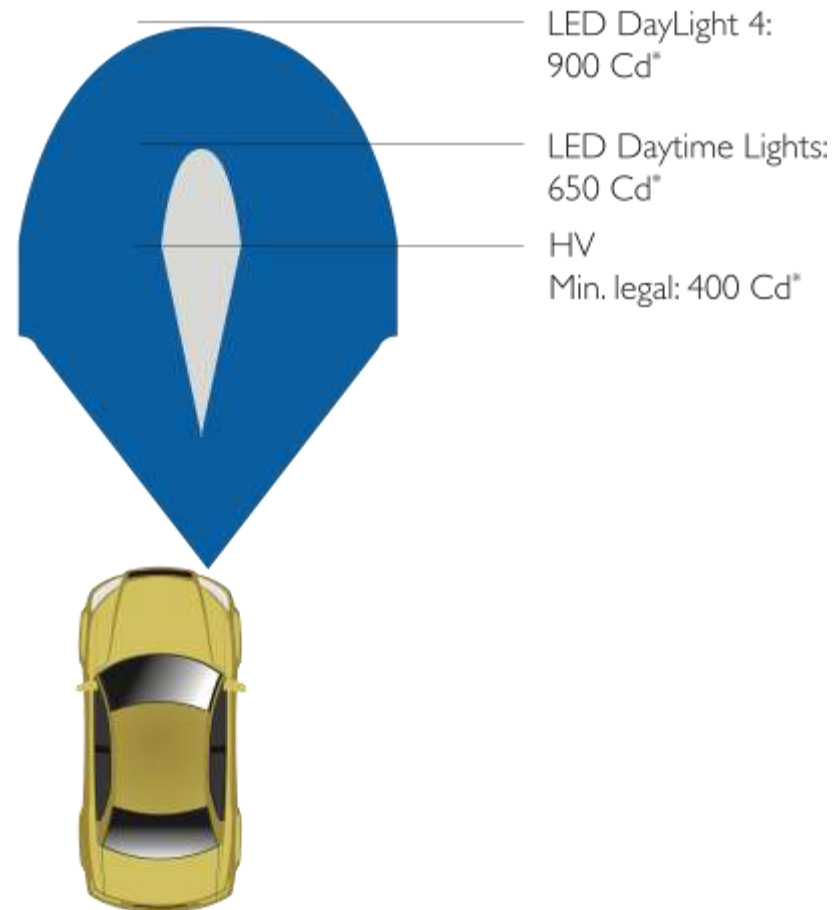

*Cd = кандела (единица измерения силы света)

LED DayLight 4: есть причины поверить

Простота установки

- Подходит для большинства легковых машин
- Устанавливается вдвое быстрее других DRL на рынке
- Система навесного держателя — не требуется дополнительного места для зажимов
- Ультра-компактная конструкция

Не требует техобслуживания

- долговечная технология LED: срок службы > 5 000 часов

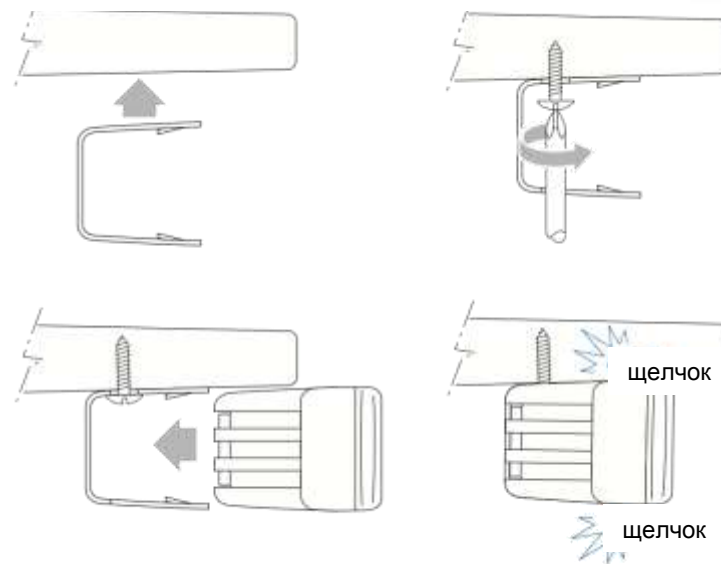

LED DayLight 8

Максимальная видимость, первоклассный дизайн

- Максимальная светоотдача
- Применены Philips LUXEON® Rebel LED
- Первоклассный дизайн: ультра-малый размер, 8 светодиодов
- Круглосуточная видимость: остается включенным днем и ночью (функция перехода на ближний свет DRL и стояночных фонарей)
- Не требует техобслуживания: технология LED с долгим сроком службы



Данные на упаковке увеличивают продажи

LED DayLight 8 имеют знак соответствия требованиям по качеству, предъявляемым к производителю комплектующих. Это означает, что все крупные изготовители легковых автомобилей сделали выбор в пользу Philips, и гарантирует :

- высокое качество и больше безопасности
- самую современную технологию Philips
- сертификацию ЕЭК и разрешение на применение.

Philips остается лидером отрасли автомобильного освещения с 1914 года. Сегодня Philips оснащает каждую вторую машину в Европе.



LED DayLight 8: есть причины поверить

Максимальная светоотдача

- Луч света на 100% шире благодаря технологии полного внутреннего отражения*
- Мощный Philips LUXEON® Rebel LED самого последнего поколения
- Максимальная сила света HV = 1000 Cd (норматив: не менее 400 Cd).

*Технология полного внутреннего отражения оптимизирует показатель светового отражения материала, обеспечивая формирование луча и управление его очертаниями, чтобы добиться равномерной светоотдачи.

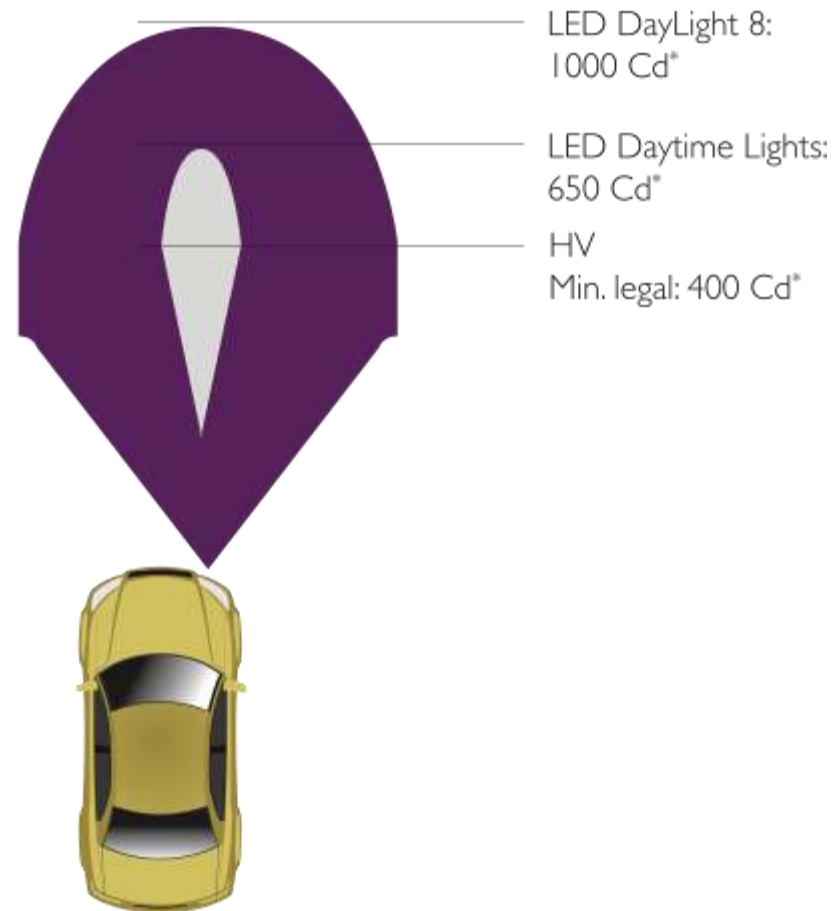

*Cd = кандела (единица измерения силы света)

LED DayLight 8: есть причины поверить

Первоклассный дизайн

- Ультра-малый размер, 8 светодиодов

Круглосуточная видимость

- Остается включенным ночью вместе с ближним светом (функция перехода на ближний свет)

Простота установки

- Не нужно места для зажимов
- Максимально встраивается в машину за счет очень малой глубины

Не требует техобслуживания

- Долговечная технология LED: срок службы > 10 000 часов

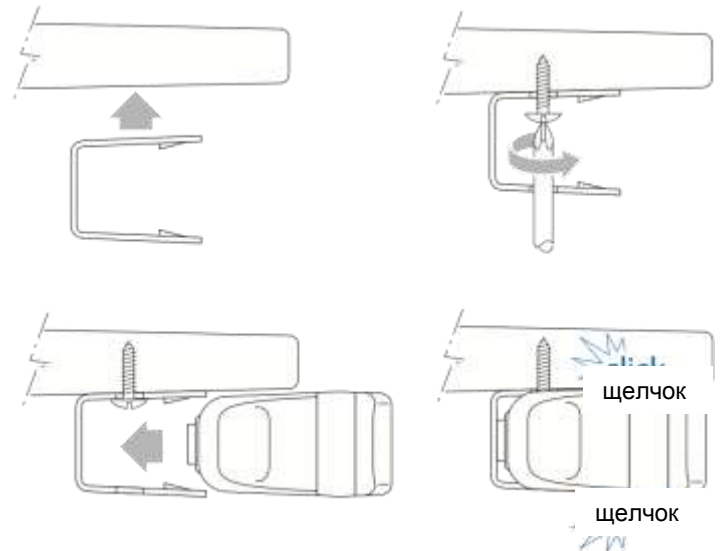

Коды изделий

Наименование	EAN 1	EAN 3	GOC (код для заказа)	позиция заказа	Мин. заказ.
DRL STRIP 2.4 Click2	8727900704341	8727900704358	70434145	12820WLEDX1	3
DRL STRIP 2.8 Click2	8727900704365	8727900704372	70436533	12824WLEDX1	2

Интернет-баннеры для LED DayLight 4 и 8

Для кого?

Для торговых посредников и сетевых каналов сбыта

Зачем они?

Чтобы расширить известность, один баннер для LED DayLight 4 и 8

Обеспечивают

Продажи посредникам покупателям

Языки

по запросу

Распространение

по запросу



Подставка «Counter display» для LED DayLight 4

Для кого?

Магазины, станции техобслуживания,
заправочные станции

Что на ней?

4 комплекта
LED DayLight 4

Обеспечивает

Продажи посредников покупателям -
Второе размещение

Языки

3 варианта FR/EN, ES/IT, DE

Распространение

Служба продаж



Подставка «Counter display» для LED DayLight 8

Для кого?

Магазины, станции техобслуживания,
заправочные станции

Что на ней?

4 комплекта LED DayLight 8

Обеспечивает

Продажи посредников покупателям -
Второе размещение

Языки

3 варианта FR/EN, ES/IT, DE

Распространение

Служба продаж



Стойка «Floor display» для LED DayLight 4

Для кого?

Для гипермаркетов, магазинов

Что на ней?

8 комплектов LED DayLight 4

Обеспечивает

Продажи через каналы - Прямые
продажи

Языки

Только один вариант EN/DE

Распространение

Служба продаж



Плакат

Для кого?

Магазины, станции
техобслуживания, заправочные
станции

Зачем он?

Чтобы расширить известность
LED DayLight 4 и 8

Обеспечивает

Продажи посредников покупателям

Языки

Без различия языков

Распространение

STACI



Фильм о монтаже

Для кого?

Для потребителей

Зачем он?

Для ознакомления, обучения монтажников путем разъяснения приемов установки и свойств изделий.

Обеспечивает

Продажи посредникам покупателям

Языки

FR, EN, IT, ES, NL, FI, PT, SV, DK, NO,
RU

Распространение

Spider



Пробный образец LED DayLight 4 и 8

Для кого?

Для потребителей

Зачем он?

Чтобы привлечь внимание к LED DayLight 4 и 8 в магазинах

Обеспечивает

Продажи посредников покупателям

Языки

Без различия языков

Распространение

Служба продаж

Специальное предложение при запуске

Купите минимальный объем заказа LED DayLight 4 и 8 и получите бесплатно пробный образец.



Микросайт DRL - www.led-drl.co.uk

Для кого?

Для торговых посредников

Что на нем?

Обновленный микросайт с новыми характеристиками LED DayLight 4 и 8

Обеспечивает

Продажи посредникам покупателям

Языки

Английский в сентябре
другие языки по запросу

Распространение

по сети



Коды подставок «Counter display» для демонстрации изделий на прилавке

Наименование	EAN 1	EAN 3	GOC (код заказа)	позиция заказа
Counter Display LED DayLight 4 FR/EN	8727900380460	8727900380477	38046066	12820WLEDXD
Counter Display LED DayLight 4 DE	8727900380446	8727900380453	38044666	12820WLEDXD
Counter Display LED DayLight 4 ES/IT	8727900380408	8727900380415	38040866	12820WLEDXD
Counter Display LED DayLight 8 FR/EN	8727900380507	8727900380514	38050766	12824WLEDXD
Counter Display LED DayLight 8 DE	8727900380484	8727900380491	38048466	12824WLEDXD
Counter Display LED DayLight 8 ES/IT	8727900380422	8727900380439	38042266	12824WLEDXD
LED DayLight 4 Floor Display	8727900380668	8727900380675	38066866	12820WLEDXD

